

FARTSPUTE 30KM/T

Formtegning:

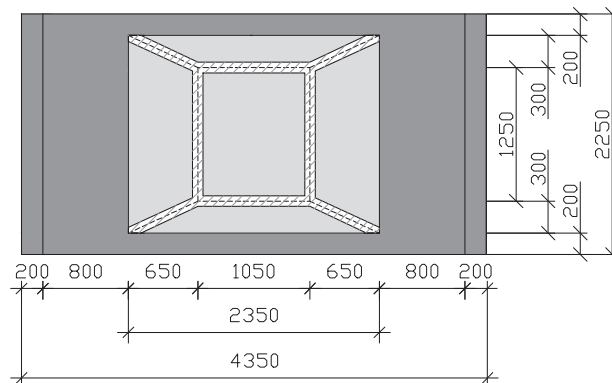

Detaljert utforming av fartspute, 30 km/t.
Figuren forutsetter at putene utføres i betong for at formfastheten skal bli tilfredsstillende.
Høyde på pute = 60mm

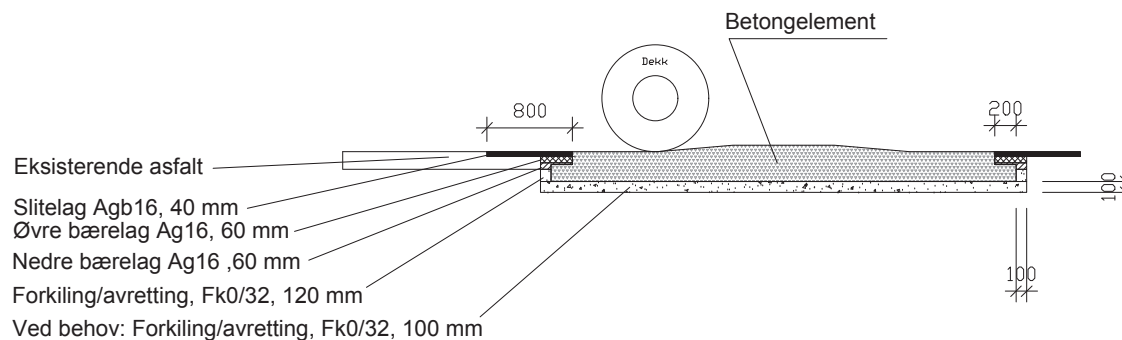

Revisjon	Revisjonen gjelder	Uttarb	Kontrollert	Godkjent	Rev. dato
		Tegningsdato: 15.03.2016 Bestiller: Beate Risnæs Prosjekt for: Region vest Prosjekt av:		Prosjektnummer: 381692 Arkivreferanse:	
Gjelder hele tegningsheftet		Formtegning fartspute 30 km/t		Koordinatsystem: EUREF89NTM/NNZ000 Tegningsnummer: F007	
Konkurranseskrift		Utarbeidet av: SIREKN Kontrollert av:		Godkjent av:	
Ved behov: Forkiling/avretting, Fk0/32, 100 mm		Konsulentforlitt:		Tegningsnummer / revisjonsnummer:	